

STIHL[®]

STIHL BT 360

Használati utasítás

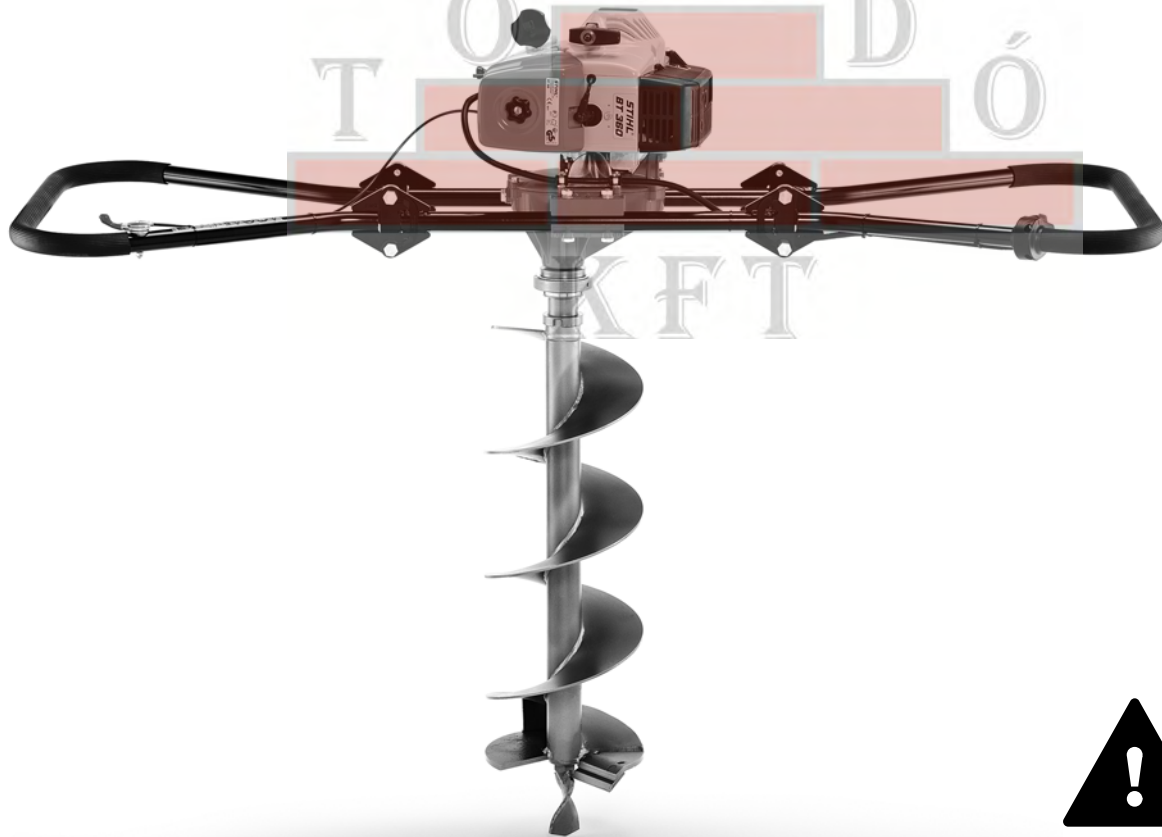

T O M I D Ó[®]
K F T

The logo consists of a stylized brick wall. The top row has three bricks, the middle row has four bricks, and the bottom row has five bricks. The letters 'T O M I D Ó' are positioned above the bricks, with 'T' above the first brick, 'O' above the second, 'M I' above the third, 'D' above the fourth, and 'Ó' above the fifth. A registered trademark symbol (®) is located to the right of the 'Ó'. Below the brick wall, the letters 'K F T' are written in a serif font.

Tartalomjegyzék

Ehhez a használati utasításhoz	2
Biztonsági előírások és munkatechnika	2
A berendezés kiegészítése	8
Üzemanyag	11
Üzemanyag betöltése	12
Motor beindítása / leállítása	13
A fűrőszerszám behelyezése	15
Üzemeltetési tanácsok	15
A beszerült fűrő meglazítása	16
Levegőszűrő tisztítása	16
A gázosító beállítása	17
Gyújtógyertya	17
Motor működése	18
Hajtómű kenése	18
A berendezés tárolása	19
Karbantartási és ápolási tanácsok	20
Az elkopás csökkentése és a károsodások elkerülése	22
Fontos alkotórészek	23
Műszaki adatok	24
Javítási tanácsok	25
Eltávolítása	25
EK Megfelelőségi nyilatkozat	25

Tisztelt vevő!

Köszönjük, hogy a STIHL cég minőségi áruját vásárolta.

Ez a termék modern gyártási technikával és széleskörű, jó minőséget biztosító módszerekkel készült. Cégünk mindent megtesz azért, hogy Ön ezzel a berendezéssel elégedett legyen és azzal minden probléma nélkül dolgozhasson.

Ha a berendezéssel kapcsolatban kérdései lennének, kérjük forduljon a kereskedőjéhez, vagy közvetlenül cégünk képviselőjéhez.

Tisztelettel,



Dr. Nikolas Stihl

Ehhez a használati utasításhoz

Képjelzések

A berendezésen található összes képjelzés jelentése ebben a használati utasításban részletesen ismertetett.

Szövegrészek megjelölése



FIGYELMEZTETÉS

Vigyázat, baleset- és személyi sérülésveszély, valamint jelentős anyagi károk történhetnek.



TUDNIVALÓ

Vigyázat, a berendezés vagy annak egyes alkotórészei megsérülhetnek.

Műszaki továbbfejlesztés

A STIHL-cég valamennyi gépének és munkaeszközének állandó továbbfejlesztésén fáradozik; ezért a gép alakjára, technikájára és felszerelésére vonatkozóan a változtatás jogát fenntartjuk.

Ezért az ebben a használati utasításban közöltek alapján, és az ábrák szerint támasztott követeléseinek eleget tenni nem tudunk.

Biztonsági előírások és munkatechnika



Az ezzel a motoros berendezéssel végzett munka során különleges óvintézkedéseket kell fogyanatosítani, mert a munkavégzés nagy forgatónyomatékkal és részben nagy forgási sebességgel történik, továbbá mert a fűrészszármak éles szélűek.



Az első üzembe helyezés előtt figyelmesen át kell olvasni a teljes használati utasítást és biztonságos helyen kell őrizni azt a későbbi használathoz. A használati utasításban közölt szabályok figyelmen kívül hagyása életveszélyt okozhat.

Tartsa be az adott országban érvényes biztonsági előírásokat, pl. a szakmai szervezetek, a társadalombiztosítási pénztárak, a munkavédelmi hatóságok és hasonló előírásait.

Aki először dolgozik a motoros berendezéssel: Kérje meg az eladót vagy más szakembert, hogy mutassa be a berendezés biztonságos használatát – vagy vegyen részt szaktanfolyamon.

Kiskorúak nem dolgozhatnak a motoros berendezéssel.

Tartsa távol a gyermekeket, az állatokat és a nézelődőket.

Ha a motoros berendezést nem használja, akkor azt úgy állítsa le, hogy az senkit se veszélyeztessen. Illetéktelenek ne férjenek hozzá a motoros berendezéshez.

A felhasználó tartozik felelősséggel a más személyeket vagy azok tulajdonát érintő balesetekért, illetve veszélyekért.

A motoros berendezést csakis olyan személyeknek adja oda vagy kölcsönözze, akik ezt a kivitelt és annak kezelését jól ismerik – minden esetben adja át a használati utasítást is.

A hangot kibocsátó motoros gépek használatának időtartamát országos és helyi előírások korlátozhatják.

Aki a motoros berendezéssel dolgozik, legyen kipihent, egészséges és jó testi állapotban.

Aki egészségügyi okok miatt nem végezhet nehéz testi munkát, az kérdezze meg kezelőorvosát, hogy dolgozhat-e a motoros berendezéssel.

Csak szívritmus-szabályozóval rendelkezőknek szóló tanácsok: A gép gyújtóberendezése nagyon gyenge elektromágneses erőteret gerjeszt. Ennek hatása bizonyos típusú szívritmus-szabályozók esetén nem zárható ki teljesen. Az egészségügy kockázatok elkerülése érdekében a STIHL javasolja, hogy érdeklődjön kezelőorvosánál és a szívritmus-szabályozó gyártójánál.

Alkohol fogyasztása után, ill. a reakcióképességet csökkentő gyógyszerek vagy drogok hatása alatt tilos a motoros berendezéssel dolgozni.

A motoros berendezést – a hozzárendelt fűrészsorszámoktól függően – csak földlyukak fúrására szabad használni.

A motoros berendezés más célra történő használata nem engedélyezett, és az balesetet vagy a motoros berendezés károsodását okozhatja.

A fúrást megelőzően gondoskodni kell arról, hogy a fúrási helyeken ne legyenek vezetékek (pl. gáz-, víz- és áramvezetékek):

- Tájékozódjanak a helyi közműszolgáltatóknál.
- Amennyiben kétségek merülnek fel azt illetően, hogy vannak-e vezetékek a fúrási helyeknél, úgy ezt detektorokkal vagy próbaátásokkal kell megvizsgálni.

Csakis olyan fűrészsorszámokat vagy adaptereket alkalmazzon, amelyek használatát a STIHL ehhez a motoros berendezéshez engedélyezte, vagy amelyek műszaki szempontból egyenértékűek. Az ezzel kapcsolatos kérdéseikkel forduljanak a szállítóhoz. Csak nagyon jó minőségű szerszámokat vagy tartozékokat használjon. Különben balesetek adódhatnak, vagy a motoros berendezésben károk keletkezhetnek.

A STIHL eredeti STIHL szerszámok és adapterek használatát ajánlja. Azok tulajdonságaik szempontjából optimálisan megfelelnek a terméknek és a felhasználó követelményeinek.

A berendezésen ne végezzen semmiféle változtatást – az a biztonságot veszélyeztetheti. Azokért a személyi sérülésekért és anyagi

károkért, amelyek a nem engedélyezett adapterek használata miatt következnek be, a STIHL semminemű felelősséget nem vállal.

A berendezés tisztításához ne használjon magasnyomású tisztítókészüléket. Az erős vízszugár megrongálhatja a berendezés alkatrészeit.

Ruházat és felszerelés

Viseljen az előírásnak megfelelő ruházatot és felszerelést.



A ruházat legyen a célnak megfelelő, és ne akadályozza a mozgásban. Testhez simuló ruházat – egybeszabott overall, nem munkaköpeny.

Ne viseljen olyan ruházatot, amely beakadhat fába, bozótba vagy a gép mozgó alkatrészeibe. Sál, nyakkendő és ékszer viselete is tilos.



A hosszú hajat kösse össze és rögzítse (fejkenővel, sapkával, sisakkal, stb.).

Viseljen érdes, csúszásgátló talpú és fém orrbetétes védőcsizmát.

! FIGYELMEZTETÉS



A szemsérülések veszélyének elkerülése érdekében az EN 166 szabvány szerinti, szorosan az archoz simuló védőszemüveget kell viselni. Ügyeljen a védőszemüveg szabályos illeszkedésére.

Viseljen "személyre szabott" hallásvédőt – pl. fülvédő tokot.

Ha leeső tárgyakra is lehet számítani, akkor viseljen védősisakot.



Ellenálló anyagú (pl. bőr) erős munkakesztyűt kell viselni.

A STIHL a személyi védőfelszerelések széles skáláját kínálja.

A motoros berendezés szállítása

Mindig állítsa le a motort.

A berendezést két személynek a hordkeretnél fogva kell vinnie.

Nagy távolságra való szállításhoz a fúrót ki kell szerelni, a berendezést pedig a hordkeretnél fogva kell vinni – ügyelni kell a forró gépalkatrészek (például a hajtómű) megérintésének elkerülésére – **Égési sérülés veszélye!**

A járművön történő szállítást megelőzően hagyja lehűlni a berendezést.

Járműveken: Ügyeljen arra, hogy a berendezés ne dőljön el, ne sérülhessen meg és az üzemanyag ne folyhasson ki belőle.

Tankolás



A benzin rendkívül gyúlékony – A nyílt lángtól tartson megfelelő távolságot – az üzemanyagot ne csepegtesse el – dohányozni tilos.

Tankolás előtt **állítsa le a motort.**

Addig ne tankoljon, amíg a motor forró – az üzemanyag kifolyhat – **Tűzveszély!**

A tankelzárót óvatosan nyissa ki, hogy a fennálló túlnyomás lassan csökkenjen és az üzemanyag ne freccsenjen ki.

A tankolás csakis jól szellőzött helyen történjen. Az üzemanyag kiloccsanása esetén a motoros berendezést azonnal tisztítsa meg – a ruházatra ne kerüljön üzemanyag; máskülönben azonnal öltözzön át.



A tankolás után a csavaros tankelzárót a lehető legszorosabban húzza meg.

Ezáltal csökken annak veszélye, hogy a tankelzáró a motor rezgése miatt kinyílik és az üzemanyag kifolyik.

Ügyeljen a tömítetlenségekre – ha az üzemanyag szivárog, akkor a motort beindítani tilos –**Életveszély égési sérülések miatt!**

Teendők a beindítás előtt

Hajtsa az összecukható hordkeretet munkapozícióba és rögzítse azt, lásd: "A berendezés készre szerelése".

Ellenőrizze a motoros berendezés üzembiztos állapotát – ehhez tartsa be a használati utasítás megfelelő fejezetét:

- Vizsgálja meg az üzemanyagrendszert a tömítettség szempontjából, különös tekintettel az olyan látható alkatrészekre, mint pl. a tankelzáró, a tömlőkötések és a kézi üzemanyagpumpa (csak kézi üzemanyag pumpával rendelkező motoros berendezéseknél). Tömítetlenségek vagy sérülések esetén a motort nem szabad beindítani – **Tűzveszély!** Az üzembe helyezést megelőzően a berendezést márkaszervizben meg kell javíttatni.

- A berendezésen található stop kapcsoló könnyen legyen **STOP** állásba, a hordkereten lévő stop kapcsoló pedig **0** állásba kapcsolható.
- A szabályozó emeltyű legyen könnyen mozgatható – az önmagától ugorjon vissza az üresjárati állásba.
- A gázbovden szabályosan legyen vezetve – lásd az "A berendezés készre szerelése" c. rész "A gázbovden felszerelése" c. fejezetét.

- Ellenőrizze a gyújtásvezeték-dugasz szoros illeszkedését – lazán illeszkedő dugasz esetén szikra képződhet, amely meggyújthatja a kiáramló üzemanyag-levegő keveréket – **Tűzveszély!**
- Ne végezzen semmiféle változtatást a kezelőelemeken és a biztonsági berendezéseken.
- A fogantyúk legyenek tiszták és szárazak, olaj- és szennyeződésmentesek – ez fontos a motoros berendezés biztonságos vezetéséhez.
- Vizsgálja meg, hogy kifogástalan állapotban van-e a hordkereten lévő fogantyútömlő és a szabályozó emeltyű bevonata.

A motoros berendezést kizárólag üzembiztos állapotban szabad működtetni – **Balesetveszély!**

A motor beindítása

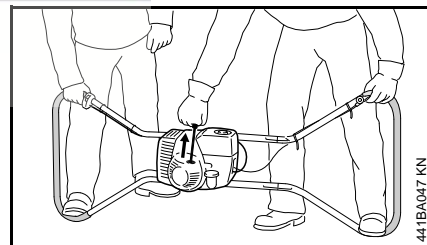

Legalább 3 m távolságban a tankolás helyszínétől – nem zárt helyiségben.

Indításkor semmilyen fűrészszerzámot nem szabad a fűrészszerzám helyezni. A berendezést két személynek kell

kezelnie és azt csak akkor szabad üzembe helyezni, ha a megfelelő kezelőszemélyek erősen fogják azt.

Senki mást nem szabad megtérni a munkaterületen – még beindításakor sem.

Az indítást a használati utasításban leírtak szerint hajtsa végre.

A fúróorsó még rövid ideig tovább mozog, amikor a szabályozó emeltyűt elengedik – **Utánfutási hatás!**

1 m-nél hosszabb fúrószerszámokat és szállítócsigákat nem szabad használni – **Balesetveszély!**

Csak sík altalajon, szilárd és biztos helyzetben, és a motoros berendezést stabilan tartva végezze az indítást.

Ellenőrizze a motor üresjáratú fordulát: A fúrószerszám üresjáratban – elengedett szabályozó emeltyűvel – nyugalmi helyzetben legyen.

A gyúlékony anyagokat (pl. faforgácsokat, fakérget, száraz fűvet, üzemanyagot) tartsa távol a forró kipufogó áramlattól és a kipufogó forró felületétől – **Tűzveszély!**

A berendezés tartása és vezetése

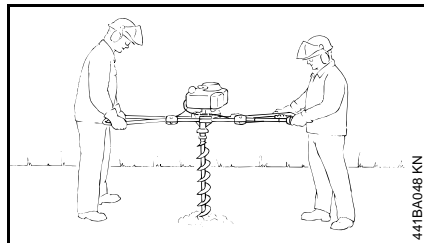

A motoros berendezést két személynek és mindig a hordozókeretnél két kézzel fogva kell tartania.

Mindig ügyeljen arra, hogy stabilan és biztonságosan álljon.

A fogantyúkat erősen markolja a hüvelykujjaival.

Munkavégzés közben

A motoros berendezéssel történő biztonságos munkavégzés előfeltétele, hogy kezelőszemélyek közti kommunikáció egyértelmű, félreérthetetlen és zökkenőmentes legyen. Útasításokat csak a szabályozó emeltyűt működtető személy adhat.

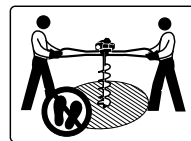

A berendezés körüli munkaterület szabadon kell tartani – **Sérülésveszély!**

A fúró különösen sziklás vagy gyökerekkel átnőtt talajban akadhat meg a fúrólyukban a munkavégzés közben. Ebben az esetben a berendezés megpróbál elfordulni a megszorult fúró körül – azonnal állítsa le a motort.

A munkát minden esetben az ahhoz megfelelő előtolással és fordulatszámmal kell végezni, közben pedig a fúrólyukat a fúró visszahúzásával gyakran szabaddá kell tenni.

Fenyegető veszély esetén, ill. vészhelyzetben a motort azonnal le kell állítani – a berendezésen lévő stop kapcsolót **STOP** állásba, a hordkereten lévő stop kapcsolót pedig **0** állásba kell kapcsolni.

A fúróorsó még rövid ideig tovább mozog, amikor a szabályozó emeltyűt elengedik – **Utánfutási hatás!**

A forró kipufogót nem szabad megérinteni – a berendezést csak érintésvédelemmel szabad működtetni.

A munkaterületekre másokat nem szabad beengedni. Másokhoz képest kellő távolságot kell tartani – **Balesetveszély!**

Ügyelni kell a motor kifogástalan üresjáratára – a szabályozó emeltyű elengedését követően a fúrószerszámnak rövid utánfutást követően nem szabad tovább forognia. Szakszervizben javíttassa meg a fúrószerszámot, ha az üresjáratban mégis forogna. Rendszeresen ellenőrizni, illetve korrigálni kell az üresjárat beállítását.

Legyen óvatos a jeges talajon, nedvesség, hó, esetén, lejtőkön, egyenetlen felületeken, stb.

Csúszásveszély!

Ügyeljen az akadályokra: fatörzsekre, gyökerekre – **Botlásveszély!**

Mindig ügyeljen arra, hogy stabilan és biztonságosan álljon.

Ha hallásvédőt visel, akkor még nagyobb figyelem és körültekintés szükséges – mivel a veszélyt jelző zajok (kiáltások, jelzőhangok és hasonlók) kevésbé észlelhetők.

Idejében tartson munkaszünetet a fáradtság és a kimerültség elkerülése érdekében – **Balesetveszély!**

Nyugodtan és megfontoltan – csak jó fény- és látási viszonyok mellett dolgozzon. Körültekintően dolgozzon, ne veszélyeztessen másokat.



Amikor a motor jár, a motoros berendezés mérgező kipufogógázokat bocsát ki. Ezek a gázok esetleg szagtalanok és láthatatlanok, és el nem égett szénhidrogénvegyületeket, ill. benzolt tartalmazhatnak. A motoros berendezéssel tilos zárt, vagy rosszul szellőzött helyiségekben dolgozni – ez a katalizátoros gépekre is vonatkozik.

Ha árkokban, gödrökben vagy szűk területen dolgozik, akkor mindig ügyeljen a megfelelő légcserére. **Életveszély mérgezés miatt!**

A munkát azonnal hagyja abba hányinger, fejfájás, látási zavarok (pl. ha a látókör beszűkül), hallászavarok, szédülés, csökkenő koncentráció képesség esetén – ezek a tünetek többek között a túl nagy mennyiségű kipufogófüst hatását is jelezhetik – **Balesetveszély!**

A motoros berendezést ne túl zajosan és lehetőleg kevés kipufogógázt termelve működtesse – a motort feleslegesen ne járassa, gázadagolás csak munkavégzés közben legyen.

Dohányozni tilos a berendezés használatakor és a motoros berendezés közvetlen közelében – **Tűzveszély!** Az üzemanyagrendszerből elillanó benzengőz rendkívül tűzveszélyes.

Ha a motoros berendezés igénybe vétele a szokványostól eltérő (pl. erőszakos hatások, ütés vagy esés miatt), akkor a további használat előtt feltétlenül ellenőrizze, hogy a berendezés üzembiztos állapotban van-e – lásd még a "Teendők a beindítás előtt" c. részt is. Mindenek előtt az üzemanyagrendszer szigetelését és a biztonsági berendezések megfelelő működését ellenőrizze. Azokat a motoros berendezéseket, amelyek működése már nem üzembiztos, semmi esetre sem szabad tovább használni. Kétség esetén forduljon márkaszervizhez.

Indítógáz állásban tilos a munkavégzés.

A fúrószerszám kiemeléséhez egyenesen emelje meg a motoros berendezést függőleges irányban – a fúrószerszámot nem szabad oldalra billenteni.

A fúrószerszámot és a fúróorsót csak akkor szabad megérinteni, ha a motort leállították és a fúró nem forog – **Sérülésveszély!**



Nem szabad hozzáérni az áram alatti vezetékekhez – **Áramütés veszélye!**

A kezelőnek jó erősen kell fognia a motoros berendezést, hogy felfoghassa a hirtelen fellépő lökéseket – a fúrást csak csekély előtolási nyomással kell végezni.



Köves vagy gyökerekkel benőtt talajban a munkát különösen óvatosan kell végezni.

A fúrólukákat le kell fedni és biztosítani kell azokat.

A fúrószerszám cseréjéhez állítsa le a motort – **Sérülésveszély!**

A gép forró részeit, mindenek előtt a kipufogót, tilos megérinteni – **Égési sérülés veszélye!**

Mielőtt a berendezést felügyelet nélkül hagyná: A motort állítsa le.

A fúrószerszámok kifogástalan állapotát rendszeresen ellenőrizze. A hibás vagy tompa fúrót azonnal cserélje ki.

A berendezést úgy tervezték, hogy a felhasználó akkor tud a legjobban haladni a munkával, ha közben a legcsekélyebb rezgéseket észleli. Amennyiben a felhasználó munka közben növekvő rezgést észlel, úgy a szabályozó emeltyűvel csökkenteni kell a fordulatszámot, hogy ismét a lehető leghatékonyabban lehessen dolgozni a berendezéssel.

Rezgések

A berendezés huzamos használata esetén a rezgésektől vérkeringési zavarok jelentkezhetnek a kezekben ("fehérujj betegség").

Ezzel kapcsolatban általános érvényű használati időtartam nem adható meg, mivel az több tényezőtől függ.

A berendezés hosszabb időn keresztül használható, ha:

- a kezek védettek (meleg kesztyűvel)
- munkaszüneteket iktatnak be

A berendezés csak rövidebb ideig használható, ha:

- a berendezés kezelőjének különleges egyéni hajlam miatt rossz a vérkeringése (ismertetőjele: gyakran hideg ujjak, bizsergés)
- alacsony a külső hőmérséklet
- erősen szorítja a berendezést (az erős szorítás akadályozza a vérkeringést)

A berendezés rendszeres, huzamos használata és a felsorolt jelek (pl. ujjbizsergés) ismételt jelentkezése esetén forduljon szakorvoshoz.

Karbantartás és javítások

Rendszeresen tartsa karban a motoros berendezést. Csak a használati utasításban ismertetett karbantartási és javítási munkákat szabad elvégezni. Minden más munkát szakszervizzel végeztessen.

A STIHL javasolja, hogy a karbantartást és a javítást kizárólag STIHL szakszervizben végeztesse. A STIHL szakszervizek dolgozói rendszeres továbbképzésen vesznek részt, és ismerik a műszaki információkat.

Kizárólag nagyon jó minőségű alkatrészeket használjon. Különböző balesetek történhetnek, vagy károsodhat a berendezés. Az ezzel kapcsolatos kérdéseikkel forduljanak a szállítóhoz.

A STIHL az eredeti STIHL pótalkatrészek használatát ajánlja. Ezek az alkatrészek a berendezéshez kiválóan alkalmasak, és a felhasználó igényeihez vannak szabva.

Javítás, karbantartás és tisztítás esetén mindig **állítsa le a motort – Sérülésveszély!** – Kivétel: A gázosító és az üresjárati fordulatszám beállítása.

A motort lehúzott gyújtásvezeték dugasz, vagy kicsavarozott gyújtógyertya esetén csak akkor hozza mozgásba, ha a stop kapcsoló a berendezésen **STOP** ill. a hordkereten **0** helyzetben áll – **Tűzveszély** a hengeren kívüli gyújtószikrák miatt.

A motoros berendezésnek sem a karbantartása, sem pedig tárolása ne történjen nyílt láng közelében – **Tűzveszély** az üzemanyag miatt!

A tanksapka szigetelését rendszeresen ellenőrizze.

Csakis kifogástalan állapotú, a STIHL cég által engedélyezett gyújtógyertyát – lásd: "Műszaki adatok" – használjon.

Ellenőrizze a gyújtókábelt (kifogástalan szigetelés, biztos csatlakozás).

Ellenőrizze a kipufogó kifogástalan állapotát.

Ne dolgozzon rossz, vagy leszerelt kipufogóval – **Tűzveszély!** – **Halláskárosodás!**

A forró kipufogót tilos megérinteni – **Égési sérülés veszélye!**

A berendezés kiegészítése

A középdarabok felszerelése

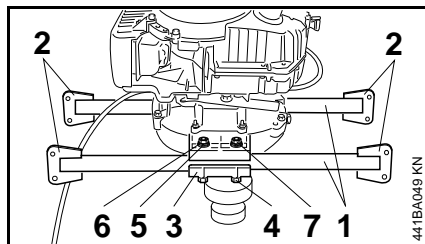

- Alulról tegye a két középdarabot (1) a fúróházon található rögzítőgerincekre – ügyeljen arra, hogy az excentrikusan felhegesztett csuklós kötlemezek (2) a cső külső oldalán feküdjenek fel.
- A nyomóelemeket (3) helyezze fel – a furatok fedjék egymást.
- Alulról dugja át az M10x75 hatszögletű fejescsavarokat (4).
- Tegye fel az alátétkarikákat (5) és a rugós alátétgyűrűket (6).
- Csavarja fel az anyacsavarokat (7) és húzza meg azokat.

A biztosító kengyel előkészítése

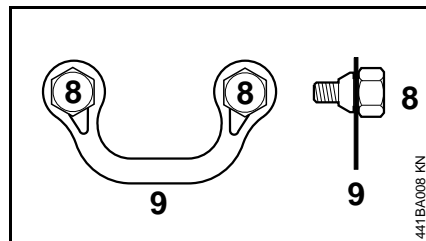

- Tegyen két-két hatszögletű fejescsavart (8) a biztosító kengyelekbe (9) – a biztosító kengyelnek teljesen be kell kattannia a hatszögletű fejescsavar hornyába.

A fogantyúcsövek felszerelése

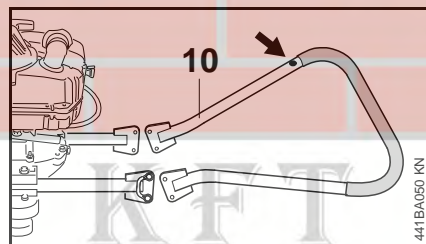

- A fogantyúcsöveket úgy kell felszerelni, hogy a fogantyúcsőben (10) lévő furat (nyíllal jelölve) a felhasználó felől nézve mindig jobbra mutasson.

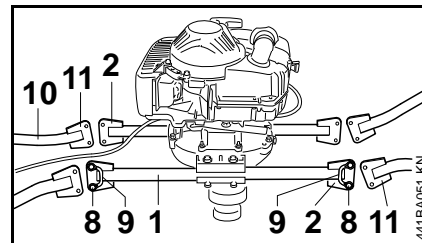

- Tegye a fogantyúcsövekben (10) lévő csuklós kötlemezeket (11) a középdarabok (1) csuklós kötlemezeire (2) – a furatoknak egy vonalba kell esniük.
- Tegye fel a hatszögletű fejescsavarokat (8) a biztosító kengyellel (9).
- A hatszögletű fejescsavarokat (8) csavarja be és húzza meg.

Csak abban az esetben végzendő műveletek, ha a szabályozó emeltyű nincs előzetesen felszerelve

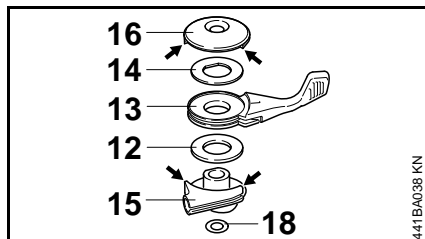

- Egymás után tegye az alátétkarikát (12), az emeltyűt (13) és a másik alátétkarikát (14) a vezetőelemre (15).
- Tegye fel a nyomóelemet (16) – a nyomóelem (16) ütközőpeckeinek (nyilakkal jelölve) mindkét oldalon fel kell feküdniük a vezetőelem (15) ütközőpeckeire (nyilakkal jelölve).
- Dugja át a M6x55 süllyesztett fejű csavart a nyomóelemen (16), az alátétkarikán (14), az emeltyűn (13), a másik alátétkarikán (12) és a vezetőelemen (15).
- Csavarja fel a tárcsát (18) – ez tartja össze az előszerelt szabályozó emeltyűt.

A szabályozó emeltyű felszerelése

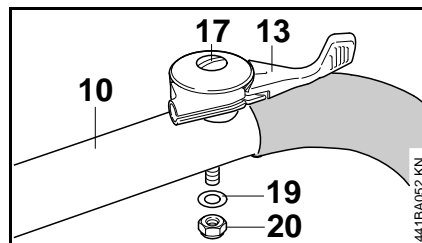

- Dugja át a süllyesztett fejű csavart (17) az előszerelt szabályozó emeltyűvel a gázbovden oldalán található fogantyúcső (10) furatán.
- Tegye fel az alátétkarikát (19).
- Csavarja fel az ellenanyát (20) és húzza meg azt - az emeltyűnek (13) erő kifejtés nélkül mozgathatónak kell lennie.

A gázbovden felszerelése

A berendezés készletében található gázbovdent kell használni.

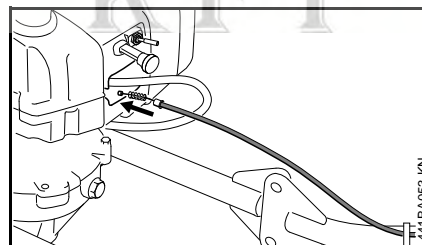

- Vezesse a gázbovdent a furatba – a vékonyabb csővégelem legyen elől.

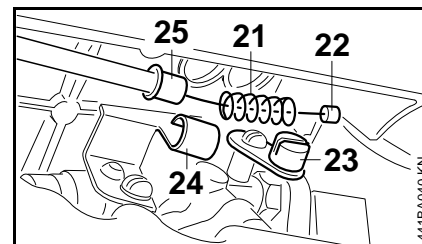

- Tolja a rugót (21) a gázbovdenen található vékonyabb csővégelemre (22).
- Akassza a csővégelemet (22) a gáz működtetőelemnek emeltyűjébe (23).
- Tolja a rugót (21) az emeltyű (23) irányába – vezesse át a gázbovdent a befogón (24), majd ütközésig nyomja a gázbovden záróhüvelyét (25) a befogóba (24).

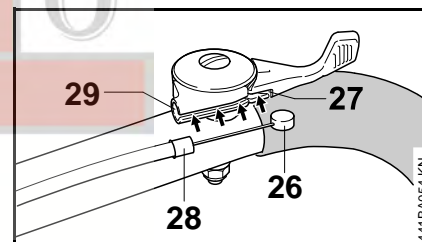

- Illessze a gázbovden csővégelemét (26) a szabályozó emeltyű alján található nyílásba (27).
- Tegye a gázbovdent a vezetőpályába (nyilakkal jelölve).
- Tolja a gázbovden záróhüvelyét (28) a szabályozó emeltyű befogójába (29).

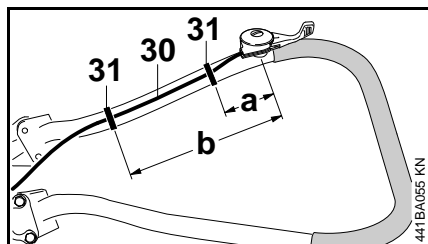

- Rögzítse a gázbovdent (30) a fogantyúcsövön két kábelkötegelővel (31) $a = 70$ mm, ill. $b = 320$ mm távolságban – a gázbovdent a cső belső oldalán vezesse.

A szabályozó emeltyű működésének vizsgálata

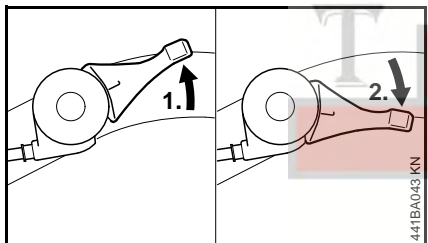

1. Működtesse a szabályozó emeltyűt.
2. Engedje el a szabályozó emeltyűt – annak önmagától vissza kell ugrania az üresjáratú helyzetbe.

A stop kapcsoló felszerelése a hordkeretre

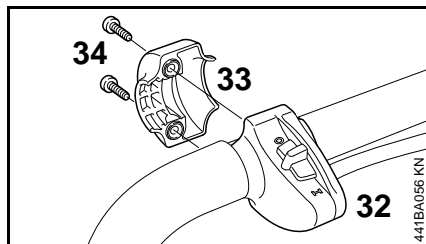

- Tegye a stop kapcsolót (32) a hordkeretre.
- A szorítóhéjat (33) helyezze fel.
- A csavarokat (34) csavarja be és húzza meg.

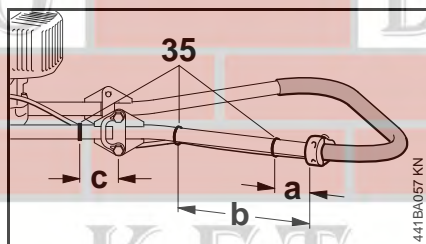

- Rögzítse a kábelköteget a fogantyúcsövön három kábelkötegelővel (35) $a = 60$ mm, $b = 300$ mm és $c = 60$ mm távolságban – a kábelköteget a cső belső oldalán vezesse.

A berendezés előkészítése a szállításra

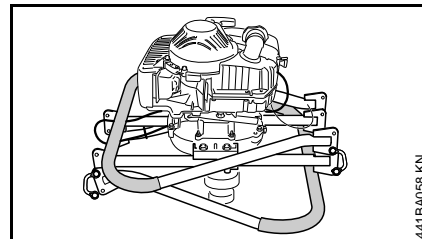

- Lazítsa meg és csavarja ki a gázbovdent oldalán, a csuklós kötlemezekben található alsó hatszögletű fejescsavarokat, az ellenkező oldalon pedig a csuklós kötlemezekben található felső hatszögletű fejescsavarokat.
- Lazítsa meg a csuklós kötlemezekben található többi hatszögletű fejescsavart (kb. 1/2 fordulattal).
- Hajtsa fel a gázbovdent oldalán található fogantyúcsövet, az ellenkező oldalon lévőt pedig hajtsa le – a gázbovdent nem szabad megtörni.

A felhajtást követően a csuklón lévő összes hatszögletű fejescsavart meg kell húzni.

Üzemanyag

A motor működtetéséhez benzinből és motorból álló üzemanyag keverék szükséges.

FIGYELMEZTETÉS

Az üzemanyag közvetlen bőrrel való érintkezését kerülje és az üzemanyag páráját ne lélegezze be.

STIHL MotoMix

A STIHL cég a STIHL MotoMix használatát ajánlja. Ez az előre elkészített üzemanyag nem tartalmaz benzol-vegyületeket, ólommentes, magas oktánszámú és mindig a megfelelő keverési arányt biztosítja.

A motor maximális élettartamának biztosítása érdekében a STIHL MotoMix STIHL HP Ultra kétütemű motorolajjal van összekeverve.

A MotoMix nem minden országban kapható.

Az üzemanyag keverése

TUDNIVALÓ

A nem megfelelő üzemanyag használata, vagy az előírásoktól eltérő keverési arány a hajtómű komoly károsodását okozhatja. A rosszabb minőségű benzin vagy motorolaj a motor, a tömitőgyűrűk, a vezetékek és az üzemanyagtartály károsodását okozhatja.

Benzin

Csakis **márkás benzint** használjon, amelynek oktánszáma legalább 90 ROZ – ólommentes vagy ólmozott.

A kipufogó katalizátorral ellátott berendezések esetén ólommentes benzint kell használni.

TUDNIVALÓ

Ha az üzemanyagtartály többszöri feltöltésekor ólmozott benzint használ, akkor a katalizátor hatásfoka jelentősen csökken.

A 10%-nál több alkoholt tartalmazó benzin a kézzel állítható gázosítóval rendelkező motoroknál működési zavarokat okozhat, ezért ilyen motorok üzemeltetéséhez nem szabad használni azt.

Az M-Tronic vezérléssel rendelkező motorok akár 25% alkoholt tartalmazó benzinnel (E25) is teljes teljesítményt biztosítanak.

Motorolaj

Csak jó minőségű kétütemű motorolajat használjon – a legjobb megoldás a **STIHL HP kétütemű motorolaj, a HP Super vagy a HP Ultra; ezeket optimálisan STIHL motorokhoz adaptálták. A legnagyobb teljesítményt és a motor leghosszabb élettartamát a HP Ultra biztosítja.**

A motorolajok nem minden piacon kaphatók.

A kipufogó katalizátorral ellátott motoros berendezések esetén az üzemanyag elkészítéséhez csak **STIHL kétütemű motorolajat használjon 1:50 keverési arányban.**

Keverési arány

a STIHL kétütemű motorolajnál 1:50; 1:50 = 1 rész olaj + 50 rész benzin

Példák

Benzinmennyi		STIHL kétütemű olaj
ség	1:50	
Liter	Liter	(ml)
1	0,02	(20)
5	0,10	(100)
10	0,20	(200)
15	0,30	(300)
20	0,40	(400)
25	0,50	(500)

- Egy, az üzemanyag tárolására engedélyezett tartályba először a motorolajat, majd a benzint tölts be és alaposan keverje össze azokat.

Az üzemanyag-keverék tárolása

A tárolás csakis az üzemanyag tárolására engedélyezett tartályokban, száraz és hűvös helyen, fénytől és naptól védetten történjen.

Az üzemanyag-keverék elöregszik – csakis az üzemanyag-keverék néhány hétre szükséges mennyiségét készítse el. Az üzemanyag-keveréket ne tárolja 30 napnál tovább. A fény, napsugár, az alacsony vagy a magas hőmérséklet hatására az üzemanyag-keverék már rövidebb időn belül használhatatlanná válik.

A STIHL MotoMix azonban 2 éven keresztül problémamentesen tárolható.

- Az üzemanyag-keveréket tartalmazó tartályt tankolás előtt erősen rázza fel.

! FIGYELMEZTETÉS

A tartályban nyomás keletkezhet – a tartályt óvatosan nyissa fel.

- Az üzemanyagtartályt és a tárolóedényt időnként alaposan tisztogassa meg.

A maradék üzemanyagot és a tisztításhoz használt folyadékot az előírásoknak és a környezetvédelmi szempontoknak megfelelően távolítsa el!

Üzemanyag betöltése



A berendezés előkészítése

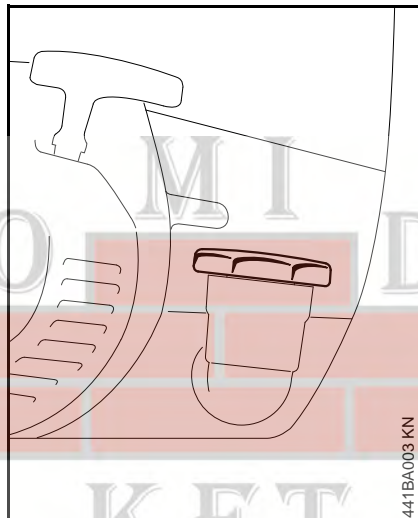

- A tanksapkát és annak környékét a tankolás előtt tisztogassa meg, hogy ne kerülhessen szennyeződés a tartályba.
- A berendezést úgy helyezze el, hogy a tanksapka felfelé álljon.
- A tanksapka felnyitása

Az üzemanyag betöltése

Tankoláskor ne loccsantsa ki az üzemanyagot és a tartályt ne töltsse túl. A STIHL cég az üzemanyaghoz való STIHL betöltőrendszer (külön tartozék) használatát ajánlja.

! FIGYELMEZTETÉS

A tankolás után a tanksapkát kézzel a lehető legszorosabban húzza meg.

Az üzemanyag-szívófej éves cseréje

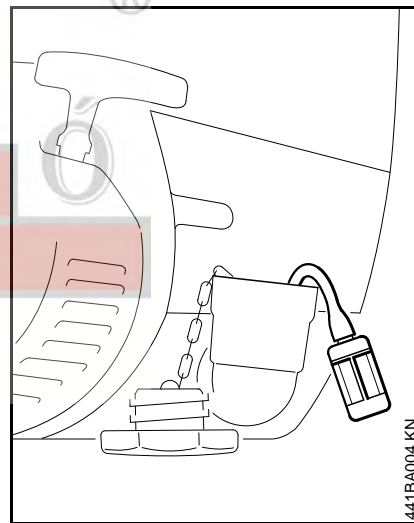

- Az üzemanyagtartályt ürítse ki.
- Az üzemanyag-szívófejet egy kampóval húzza ki a tartályból és húzza le a tömlőről.
- Dugja az új szívófejet a tömlőbe.
- Tegye vissza az üzemanyag-szívófejet a tartályba.

Motor beindítása / leállítása

A motor beindítása

! FIGYELMEZTETÉS

A fűróberendezés indítását követően nem szabad fűrószerszámot helyezni a fűróorsóba – **Balesetveszély!**

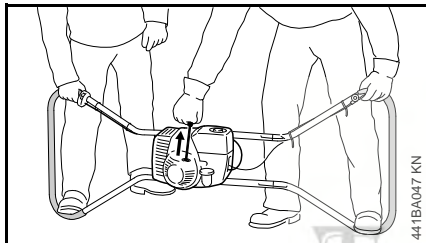

- Állítsa a hajtómotort a talajra, a hordkeretnek a szabályozó emeltyűvel szemben fekvő oldalaira – a hordkeretet mindkét kezelőszemélynek meg kell fognia és a fogantyúba helyezett lábbal biztosítani kell azt.
- Tartsa be a biztonsági előírásokat – lásd "Biztonsági tudnivalók és munkamódszerek"

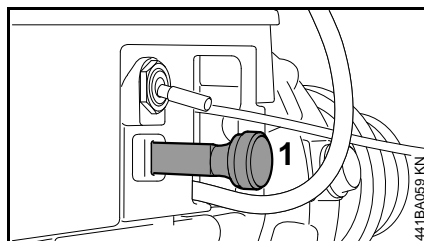

- Az indítócsappantyú emeltyűjét (1) **hideg motornál** húzza ki, **meleg motornál** pedig tolja be (akkor is, ha a motor már járt, de még hideg).

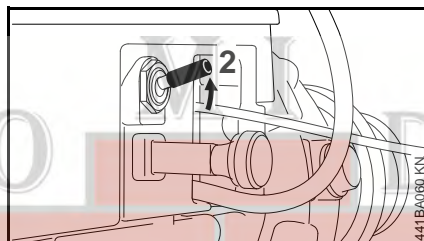

- Állítsa a berendezésen lévő stop kapcsolót (2) a **STOP** állással ellentétes helyzetbe.

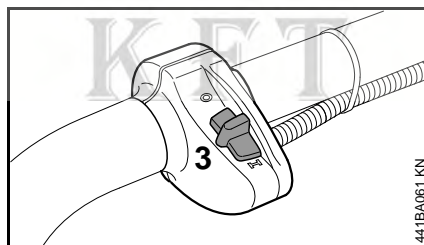

- Állítsa a hordkereten lévő stop-kapcsolót (3) **I** állásba.

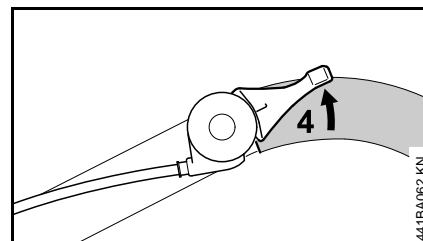

- Bal kezével forgassa el a szabályozó emeltyűt (4), annyira, hogy a tartókar emeltyűje és a cső egy vonalban legyen (indítógáz-állás).

Berántás

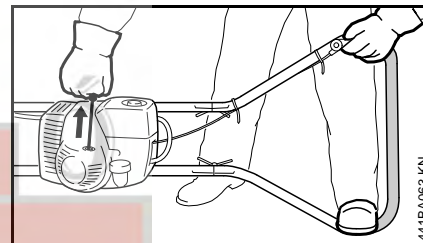

- Jobb kézzel húzza ki lassan az indítófogantyút az ütközésig – azután gyorsan és erőteljesen húzza meg – a kötelet ne húzza ki teljesen a kötél végéig – **Szakadásveszély!**
- Az indítófogantyút ne engedje visszacsapódni – a kihúzás irányával ellentétesen vezesse vissza, így az indítókötel megfelelően felcsavarodhat.

Új motor esetén a berántókötelet többször húzza meg, míg elegendő üzemanyag nem áll rendelkezésre.

Az első begyújtást követően

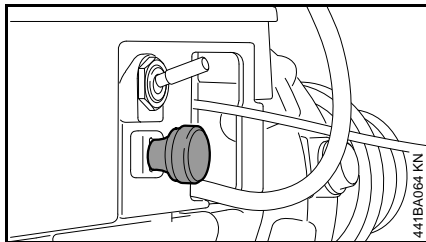

- Tolja be az indítócsappantyú tolattyúját és folytassa a berántást.

Amint a motor jár

- Azonnal engedje el a szabályozó emeltyűt – a motor üresjáratba kapcsol.

A megfelelően beállított üresjárati fordulaton a fűrórsó a motor üresjárati fordulata esetén nem mozog.

A fűróberendezés használatra kész.

A motor leállítása

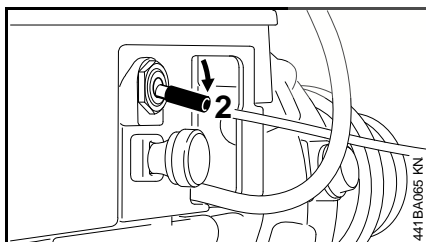

- Állítsa a berendezésen található stop kapcsolót (2) **STOP** állásba.

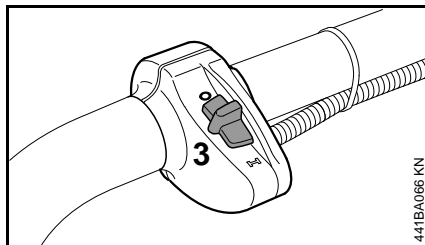

- Állítsa a hordkereten lévő stop kapcsolót (3) **0** állásba.

További tanácsok a gép beindításához

Nagyon alacsony hőmérsékleten

- A motort addig járassa, amíg az bemelegszik.

Ha a motor nem indul be

A motor első gyújtása után az indítócsappantyú tolattyúját nem tölték be időben; a motor lefulladt.

- Állítsa a berendezésen található stop kapcsolót **STOP** állásba.
- Állítsa a hordkereten lévő stop kapcsolót **0** állásba.
- Szerelje ki a gyújtógyertyát – lásd: "Gyújtógyertya".
- Szárítsa ki a gyújtógyertyát.
- Az indítókötelet húzza meg többször – az égéstér átszellőztetésére.
- Szerelje vissza a gyújtógyertyát – lásd: "Gyújtógyertya".
- Állítsa a berendezésen lévő stop kapcsolót a **STOP** állással ellenkező helyzetbe.

- Állítsa a hordkereten lévő stop kapcsolót **I** állásba.
- Tolja be az indítócsappantyú tolattyúját – hideg motornál is.
- Rántsa be újra a motort.

Ha a tartályt teljesen üresre járatták, majd újból feltöltötték

- A kellő mennyiségű üzemanyag beadagolásához többször húzza meg a berántókötelet.

A fúrószerszám behelyezése

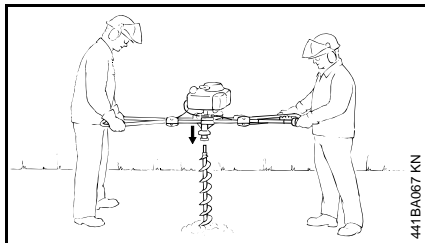

- Kb. 50 cm magasságból ejtse a fúrószerszámot a talajra – a vágófej a talajba hatol és önmagától állva marad.
- Helyezze a fúróberendezést járó motorral – üresjáratban – az álló fúrószerszámra – a tengelyvég menesztőjének be kell akadnia a fúróorsó kapcsolóelemébe.

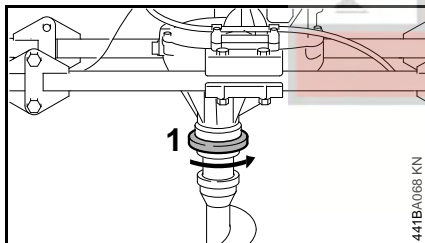

- Forgassa el a feszítőgyűrűt (1) 1/4 fordulattal jobbról balra – a fúrószerszám rögzül a fúróorsóban.

Üzemeltetési tanácsok

Kezdeti üzemeltetéskor

A gyárból újonnan kikerülő gépet a harmadik tartályfeltöltésig ne járassa terhelés nélkül magas fordulatszámon, így a bejáratás alatt a terhelés nem lesz túlságosan magas. A bejáratás alatt a mozgó alkatrészek működése összhangba kell, hogy kerüljön – a hajtóműben nagyobb a súrlódási ellenállás. A motor a maximális teljesítményét 5 - 15-szöri tartályfeltöltésnyi bejáratás után éri el.

Munkavégzés közben

Ha a gépet hosszabb időn keresztül teljes terheléssel működtette, akkor a motort rövid ideig még járassa üresjáratban, amíg a keletkezett hő nagy részét a hideg levegőáram elvezeti; így a hajtóműben levő alkatőrészekre (gyújtóberendezés, gázosító) nem jut nagy terhelés a hőtorlódás miatt.

Munkavégzés után

Ha a gépet rövid időre állítják le: A motort hagyja lehűlni. A berendezést az újbóli használatig a feltöltött üzemanyagtartállyal egy száraz, biztonságos, tűzveszélytől mentes helyen tárolja. Ha a berendezést hosszabb időre állítják le – lásd a "Berendezés tárolása" c. fejezetet.

Munkavégzés tengelyhosszabbítóval (külön tartozék)

A tengelyhosszabbítót csak akkor kell felszerelni, ha a fúrólyuk már a teljes fúrási hosszra le van mélyítve.

! FIGYELMEZTETÉS

A felszerelt tengelyhosszabbítóval rendelkező fúró felhelyezése megnöveli a balesetveszélyt a felhasználóra nézve, ugyanis a fúróberendezés ebben az esetben a felhasználó mellmagasságában található és így a felhasználó nem tudja megőrizni uralmát a gép felett. Ugyanezen okból kifolyólag kell leszerelni a tengelyhosszabbítót, mielőtt teljesen kihúznák a fúrót a fúrólyukból.

Szakértői vizsgálat

Iparszerű használat esetén a berendezést évente legalább egyszer meg kell vizsgáltatni szakértővel.

Szakértőknek azokat tekintjük, akik szakképzettségük és tapasztalataik alapján meg tudják állapítani, hogy a fúróberendezés üzembiztos állapotban van-e.

A beszorult fúró meglazítása

Ha szorul a fúró a fúrólyukban – azonnal állítsa le a motort.

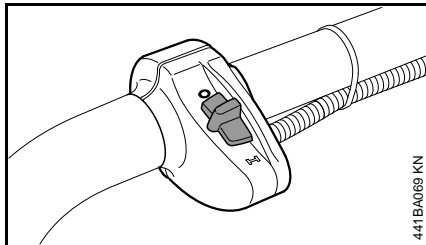

- Állítsa a hordkereten lévő stop kapcsolót **0** állásba.

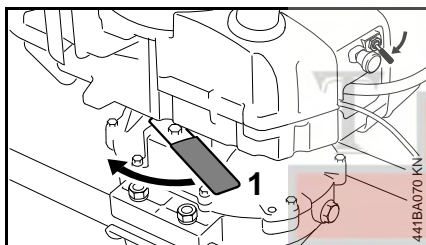

- Állítsa a berendezésen található stop kapcsolót **STOP** állásba.
- Forgassa a záremeltyűt (1) balra – a hajtómű reteszeliődik.
- Fordítsa el a teljes fúróberendezést – jobbról balra – amíg a fúró ki nem szabadul.

A fúró hajtóművének törés elleni védelme érdekében a záremeltyű kiold a megengedett maximális visszaállító nyomaték túllépésekor.

Levegőszűrő tisztítása

Ha a motor teljesítménye érzékelhetően csökken

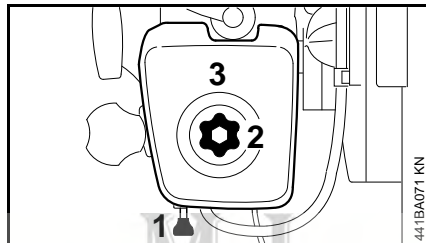

- Húzza ki az indítócsappantyú tolattyúját (1).
- Lazítsa meg a szűrőfedél zárócsavarját (2).
- Vegye le a szűrő fedelét (3).
- A szűrőfedél belső oldalát és a levegőszűrő környékét tisztogassa meg a nagyobb szennyeződéstől.

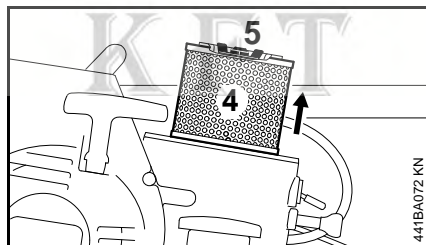

- Ellenőrizze a fő szűrőt (4).
Szennyeződés vagy sérülés esetén:
- Lazítsa meg a karimát (5) a szárnys anyával.
- Húzza le és cserélje ki a fő szűrőt.

A fő szűrő cseréjekor minden esetben cserélje ki a pótszűrőt is.

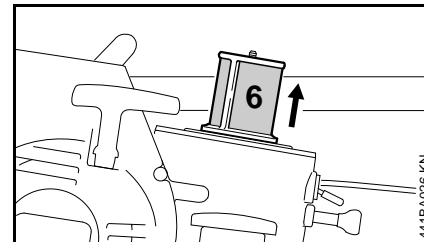

- Ellenőrizze a pótszűrőt (6) – szennyeződés esetén kissé kopogtassa ki azt – ha sérült, cserélje ki.

A pótszűrő lehúzásakor a beszívás területére szennyeződés ne kerüljön.

- Tisztítsa ki a szűrőteret – szerelje vissza a szűrő összes alkotóelemét.
- A szűrőfedelét helyezze fel.
- Húzza meg a záró csavart.
- Ismét tolja be a az indítócsappantyú tolattyúját.

A gázosító beállítása

Alapismeretek

A gázosítót úgy állították be, hogy az a motor valamennyi üzemállapotában optimális üzemanyag-levegő keveréket kapjon.

Az üresjárat beállítása

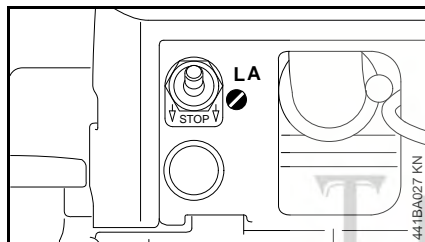

A motor üresjáratban leáll

- Az üresjáratú ütközőcsavart (LA) forgassa az óramutató járásának irányába, míg a fúróorsó szintén mozogni kezd – utána 1/2 fordulattal csavarja vissza azt.

A fúróorsó együtt forog üresjáratban

- Az üresjáratú ütközőcsavart (LA) forgassa el az óramutató járásával ellentétesen, míg a fúróorsó leáll – azután 1/2 fordulattal forgassa tovább ugyanabba az irányba

Gyújtógyertya

- Elégtelen motorteljesítmény, rossz beindítás vagy az üresjáratú fordulaton jelentkező zavarok esetén először a gyújtógyertyát ellenőrizzük
- Kb. 100 üzemóra leteltével cseréljük a gyújtógyertyát – erősen leégett elektródák esetén már hamarabb – csak a STIHL-cég által engedélyezett, zavarmentes gyújtógyertyát alkalmazzuk – lásd "Műszaki adatok"

A gyújtógyertya kiszerezése

- Állítsa a berendezésen található stop kapcsolót **STOP** állásba.
- Állítsa a hordkereten lévő stop kapcsolót **0** állásba.
- Húzza ki a gyújtásvezeték dugaszát.
- Csavarja ki a gyújtógyertyát.

Gyújtógyertya ellenőrzése

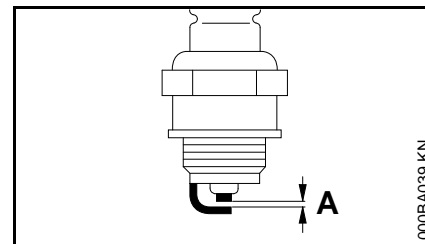

- Az elszennyeződött gyújtógyertyát tisztogassuk meg
- Az elektródatávolságot (A) ellenőrizzük – ha szükséges, állítsuk utána – a távolság értékére vonatkozóan lásd "Műszaki adatok"
- A gyújtógyertya elszennyeződését okozó körülményeket szüntessük meg

Az elszennyeződést okozhatják:

- túl sok motorolaj az üzemanyagban
- elszennyeződött levegőszűrő
- nem megfelelő üzemfeltételek

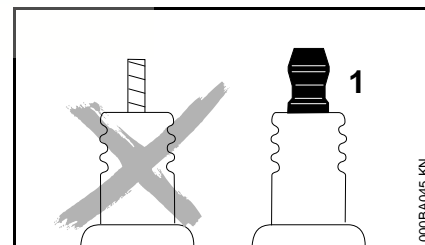

! FIGYELMEZTETÉS

Nem fixen meghúzott vagy hiányzó csatlakozóanya (1) esetén szikra képződhet. Amennyiben a munkavégzés gyúlékony vagy

robbanékony környezetben történik, tűzvések vagy robbanások keletkezhetnek. Súlyos személyi sérülések vagy anyagi károk keletkezhetnek.

- Zavarmentesített, fix csatlakozóanyával rendelkező gyújtógyertyákat kell használni.

A gyújtógyertya beszerelése

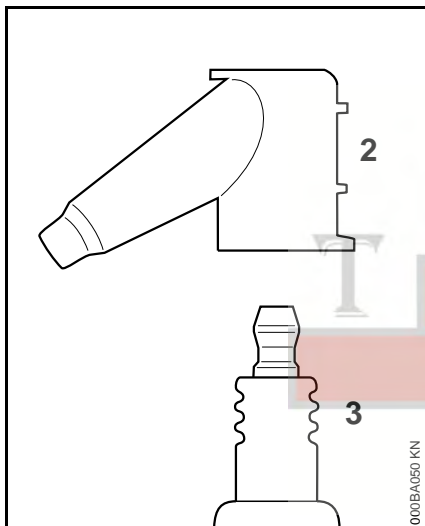

- Csavarja be a gyújtógyertyát (3) és a gyertya dugaszát (2) erősen nyomja a gyújtógyertyába (3).

Motor működése

A kipufogó miatt is előfordulhat, hogy a motor a megtisztított levegőszűrő, valamint a gázosító szabályos beállítása ellenére sem működik megfelelően.

A szakkereskedésben ellenőriztesse a kipufogót a szennyeződés (elkocszosodás) szempontjából!

A STIHL javasolja, hogy a karbantartást és a javítást kizárólag STIHL szakszervizben végeztesse.

Hajtómű kenése

A hajtómű kenéséhez enyhén kevert összetételű hajtóműolajat (lásd: "Műszaki adatok") kell használni.

Az olajsint ellenőrzése/olaj utántöltése

- Rendszeresen ellenőrizze az olajsintet – normál munkamenet esetén hetente.
- Vegye ki a fúrószerzámot.

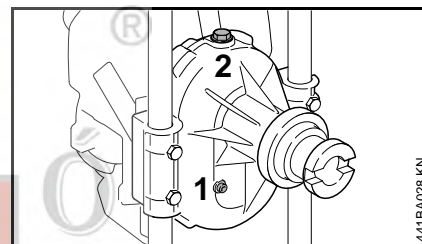

- A hajtóművet függőlegesen állítsa fel – a fúróorsó vízszintesen álljon, a szabályozó emeltyű pedig felfelé mutasson.
- Csavarja ki a hengeres fejű csavart (1).
- Ellenőrizze az olajsintet – az olajsintnek a menetes furat alsó szélég kell érnie.

Ha az olajsint nem éri el a menetes furat alsó szélét – töltsön utána hajtóműolajat:

- Csavarja ki a zárócsavart (2).
- Töltsön utána annyi hajtóműolajat, hogy az olajsínt a hengeres fejű csavar menetes furatának alsó széléig érjen.
- Csavarja vissza és húzza meg a hengeres fejű csavart és a zárócsavart a hozzátartozó tömítőgyűrűkkel együtt.

A hajtóműolaj cseréje

A leeresztéshez a hajtóműolajnak üzemmeleg állapotúnak kell lennie.

- A hajtóművet úgy kell kiigazítani, hogy a fűrőrsó függőlegesen lefelé mutasson.
- Csavarja ki a hengeres fejű csavart (1).
- Folyassa ki a hajtóműolajat egy alkalmas tartályba.
- A fáradt olaj hulladékként való eltávolítását a törvényes előírások szerint végezze.
- A hajtómű újbóli feltöltését illetően lásd az "Az olajsínt ellenőrzése/olaj utántöltése" c. fejezetet.

A berendezés tárolása

Több mint kb. 3 hónapos munkaszünet esetén

- Vegye ki a fűrőrszámot.
- Az üzemanyagtartályt jól szellőzött helyen ürítse ki és tisztogassa meg.
- Az üzemanyagot az előírásoknak megfelelő és környezetvédelmi szempontok szerint távolítsa el.
- A gázosítót járatással ürítse, máskülönben a benne levő membránok összeragadhatnak.
- A berendezést alaposan tisztítsa meg, különösen a hengerbordákat és a levegőszűrőt
- A berendezést száraz és biztonságos helyen tárolja. Ügyeljen arra, hogy illetéktelenek (pl. gyermekek) ne férhessenek a berendezéshez.

Karbantartási és ápolási tanácsok

Az adatok szokásos használati körülményekre vonatkoznak. Ha a munkakörülmények nehezebbek (nagyobb porképződés, stb.), valamint ha a gép napi igénybe vétele hosszú, akkor a megadott időközöket ennek megfelelően rövidítsék le.		munkakezdés előtt	munkavégzés után, ill. naponta	az üzemanyagtartály minden feltöltése után	hetente	havonta	évente	hiba esetén	károsodás esetén	szükség esetén
Teljes gép	Szemrevételezés (állapot, tömítés)	X		X						
	tisztítás		X							
Szabályozó emelő	A működés ellenőrzése	X		X						
Fogantyútömlő, szabályozó emeltyű (bevonat)	Szemrevételezés	X								
Záremeltyű	A működés ellenőrzése	X		X						
Légszűrő (pótszűrő)	tisztítás						X			
Légszűrők (fő és pótszűrő)	Csere							X	X	
Kézi üzemanyagpumpa (ha van).	Ellenőrzés	X								
	Javítás márkaszervizben ²⁾							X		
Szívófej az üzemanyagtartályban	Ellenőrzés						X			
	Csere					X				X
Üzemanyagtartály	tisztítás				X					
Hűtőlevegő beszívónyílások	tisztítás		X							
Hengerbordák	tisztítás		X							
Gázosító	Ellenőrizze az üresjárat fordulatot – a fűrészes nem foroghat együtt.	X								
	Az üresjárat fordulatszám utánállítása									X
Gyújtógyertya	Az elektródátávolság utánállítása						X			
	Csere minden 100 üzemóra elteltével									
Szikravédő rács ¹⁾ a kipufogóban	Vizsgálat márkaszervizben ²⁾						X			
	tisztítás, illetve csere márkaszervizben ²⁾							X	X	
Hozzáférhető csavarok és anyák (kivéve: beállítócsavarok)	Utánhúzás									X

Az adatok szokásos használati körülményekre vonatkoznak. Ha a munkakörülmények nehezebbek (nagyobb porképződés, stb.), valamint ha a gép napi igénybe vétele hosszú, akkor a megadott időközöket ennek megfelelően rövidítsék le.		munkakezdés előtt	munkavégzés után, ill. naponta	az üzemanyagtartály minden feltöltése után	hetente	havonta	évente	hiba esetén	károsodás esetén	szükség esetén
Hajtás	Ellenőrizze az olajsíntet				X					X
	A hajtóműolaj cseréje						X			
Fűrőorsó	tisztítás		X							
Fűrőszerszám	Ellenőrzés	X								
	Csere									X
Biztonsági matrica	Csere							X		

1) Csak meghatározott országokban áll rendelkezésre.

2) A STIHL a STIHL márkaszervizt ajánlja.

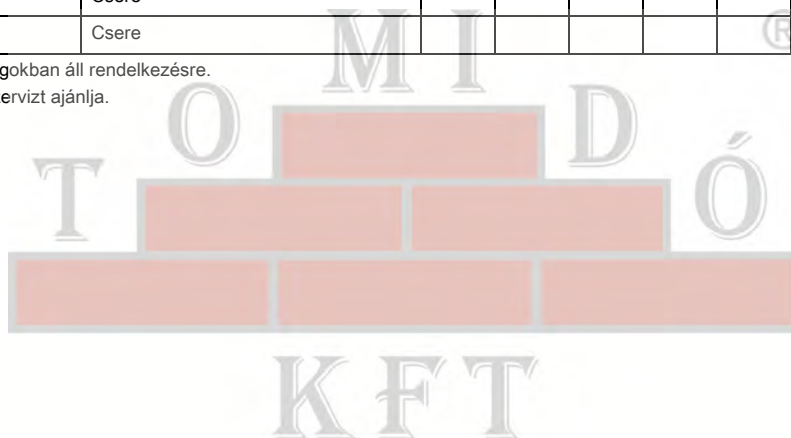

Az elkopás csökkentése és a károsodások elkerülése

Az ebben a használati utasításban leírtak betartása esetén a gép túlzott mértékű elkopása és károsodása elkerülhető.

A berendezés használata, karbantartása és tárolása ugyanolyan gondosan történjen, mint az ebben a használati utasításban ismertetett.

Az összes olyan károsodásért, mely a biztonsági előírások, a használati utasítások vagy a karbantartási utasításban leírtak be nem tartása miatt történtek, a berendezés kezelője saját maga felelős. Ez mindenképp előtt akkor érvényes, ha:

- a STIHL-cég a berendezésen történt változtatásokat nem engedélyezte
- olyan szerszámok vagy tartozékok alkalmazottak, melyek a berendezéshez nem engedélyezettek, nem ahhoz tartoznak, vagy rosszabb minőségűek
- a berendezés nem rendeltetésének megfelelően alkalmazott
- a berendezés sport- vagy versenyszerű rendezvények esetén alkalmazott
- a berendezés elromlott alkatrészekkel is működtetett, és a károsodás emiatt történik

Karbantartási munkálatok

Valamennyi, a "Karbantartási- és ápolási tanácsok" fejezetben ismertetett munkálatot rendszeresen végezzük el. Ha a berendezés kezelője ezeket a karbantartási munkálatokat saját maga nem tudja elvégezni, ezeket a munkálatokat bizzuk a szakkereskedésre.

A STIHL-cég azt ajánlja, hogy a karbantartási munkálatokat és a javításokat csakis a STIHL-szakkereskedéssel végeztessük. A STIHL-szakkereskedések dolgozói rendszeres továbbképzésen vesznek részt, és ott a Műszaki Ismertetések is rendelkezésre állnak.

Ha ezekre a munkálatokra nem kerül sor, vagy ha ezek a munkálatok nem szakszerűen végeztek, károsodások történhetnek, melyekért maga a berendezés kezelője felelős. Ezek közé tartoznak többek között:

- a hajtómű olyan károsodásai, melyek a nem idejében, vagy a nem megfelelően elvégzett karbantartási munkálatok miatt történtek (pld. levegő- és üzemanyagszűrő), a porlasztó beállítása nem megfelelő, vagy a hűtőlevegő járatainak tisztítása nem megfelelő (beszívási nyílások, hengerfuratok)
- a helytelen tárolás miatt okozott rozsdásodás, és másfajta, annak következtében létrejött károsodások
- a berendezés károsodása, mely silányabb minőségű alkatrészek használata miatt történt

Gyorsan kopó alkatrészek

A berendezés egyes alkatrészei előírás szerű használat esetén is természetes kopásnak vannak kitéve, így a berendezés használati módjától és időtartamától függően ezeket időben ki kell cserélni. Ide tartoznak többek között:

- Kuplung
- Fúrószerszámok
- Szűrő (levegő-, üzemanyagszűrő)
- Berántó szerkezet
- Gyújtógyertya

Fontos alkotórészek

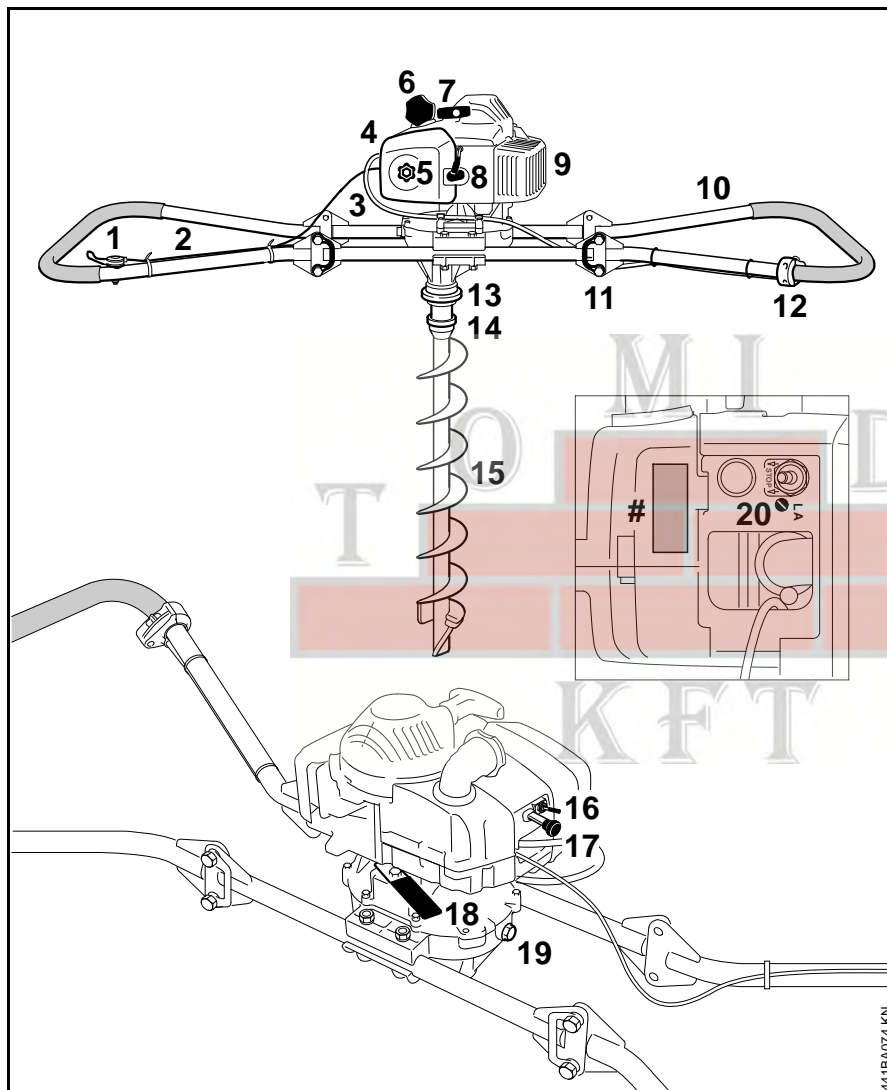

- 1 Szabályozó emelő
- 2 Gázbovden
- 3 Kábelköteg
- 4 Szűrőfedél
- 5 Zárócsavar
- 6 Tanksapka
- 7 Indítófogantyú
- 8 Gyújtásvezeték-dugasz
- 9 Kipufogó
- 10 Tartókeret (összecsukható)
- 11 Biztosító kengyel
- 12 A hordkereten található stop kapcsoló
- 13 Feszítőgyűrű
- 14 Fúróorsó
- 15 Fúrószerszám
- 16 A berendezésen található stop kapcsoló
- 17 Az indítócsappantyú tolattyúja
- 18 Záróemelő
- 19 Zárócsavar
- 20 Üresjárati ütközőcsavar LA
- # Gépszám

Műszaki adatok

Hajtómű

Egyhengeres, kétütemű STIHL motor

Lökettérfogat:	60,3 cm ³
Hengerfurat:	49 mm
Dugattyúlöket:	32 mm
Az ISO 7293 szerinti teljesítmény:	2,9 kW (3,9 PS) 8000 1/min esetén

Üresjárat
fordulatszám: 2500 1/min

Gyújtóberendezés

Elektronikusan szabályozott gyújtómágnes

Gyújtógyertya (zavarvédett):	NGK BPMR 7 A, Bosch WSR 6 F
Elektródahézag:	0,5 mm

Üzemanyagrendszer

Helyzetre érzéketlen membrános gázosító integrált üzemanyagpumpával

Az üzemanyagtartály
űrtartalma: 550 cm³ (0,55 l)

Súly

üzemanyag és
fúroszerszám nélkül 28,8 kg

A fúró hajtása

3 fokozatú homlokkerekes hajtómű

Áttételi arány:	151:1
Az orsó maximális fordulatszáma:	50 1/min
Kenés:	enyhén kevert EP 90 hajtóműolaj (SAE 90)
Olajmennyiség:	0,5 l

Fúroszerszámok

Talajfúró	
Átmérő:	90 ... 350 mm
Súly:	8,0 ... 24,3 kg

Zaj- és rezgésértékek

A zaj- és rezgésértékek megállapításához az üresjáratú és a névleges legmagasabb fordulatszámú üzemállapot hatását 1:4 arányban vették számításba.

További információkat a munkaadók által betartandó 2002/44/EK szerinti rezgési irányértékeire vonatkozóan lásd: www.stihl.com/vib/.

Zajszint L_{peq} az ISO 11201 szerint

99 dB(A)

Zaj teljesítményszint L_{weq} az ISO 3744 szerint

111 dB(A)

Rezgésérték a_{hv,eq} az ISO 20643 szerint

Bal fogantyú:	6,8 m/s ²
Jobb fogantyú:	8,7 m/s ²

A zajszint és zaj teljesítményszint K-tényező a 2006/42/EK irányelv szerint = 2,5 dB(A); a rezgési szint K-tényező a 2006/42/EK irányelv szerint = 2,0 m/s²

REACH

A REACH megnevezés az Európai Unió által meghatározott előírás a kémiai anyagok regisztrálásához, értékeléséhez és engedélyezéséhez.

A REACH előírás (EG) Nr. 1907/2006 szerinti minősítéssel kapcsolatban lásd www.stihl.com/reach

Javítási tanácsok

Ennek a berendezésnek a kezelője csakis azokat a karbantartási és javítási munkálatokat végezheti el, melyek ebben a használati utasításban leírtak. Az ezen túlmenő javításokat csakis a szakkereskedés végezheti.

A STIHL-cég azt ajánlja, hogy a karbantartási munkálatokat és a javításokat csakis a STIHL-szakkereskedéssel végeztessük el. A STIHL-szakkereskedések dolgozói rendszeres továbbképzésen vesznek részt, és ott a műszaki ismertetések is rendelkezésre állnak.

A javítások esetén csakis olyan alkatrészek beszerelése engedélyezett, melyeket a STIHL-cég ehhez a berendezéshez kifejezetten engedélyezett, vagy melyek technikai szempontból egyenértékűek. Kizárólag nagyon jó minőségű alkatrészeket alkalmazzunk. Máskülönben balesetek történhetnek, vagy a berendezés megsérülhet.

A STIHL-cég az eredeti STIHL alkatrészek használatát ajánlja.

Az eredeti STIHL alkatrészek a STIHL alkatrész-számról, a **STIHL**® írásmódról, és általában a STIHL  alkatrészjelről (kisebb alkatrészekeken ez a jel egymagában is állhat) felismerhetőek.

Eltávolítása

A hulladékkezelés során tartsa be az adott ország speciális hulladékkezelési előírásait.

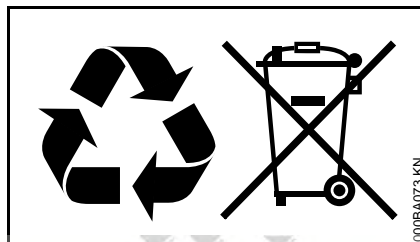

A STIHL termékeknek nem háztartási hulladékban a helyük. A STIHL terméket, az akkumulátort, a tartozékokat és a csomagolást a környezetvédelmi szempontok szerint távolítsa el.

A hulladékkezeléssel kapcsolatos aktuális információk a STIHL szakkereskedésekben elérhetők.

EK Megfelelőségi nyilatkozat

ANDREAS STIHL AG & Co. KG
Badstr 115
D-71336 Waiblingen

Németország

kizárólagos felelőssége tudatában kijelenti, hogy a

Kivitel:	Talajfúró berendezés
Gyártó:	STIHL
Típus:	BT 360
Sorozatszám:	4308
Lökettérfogat:	60,3 cm ³

megfelel a 2006/42/EK és a 2014/30/EU irányelvek vonatkozó előírásainak, tervezése és kivitelezése pedig összhangban áll az alábbi szabványokkal, a gyártás időpontjában hatályos változatban:

EN ISO 12100, EN 55012,
EN 61000-6-1

A műszaki iratok helye:

ANDREAS STIHL AG & Co. KG
Produktzulassung

A gép gyártási éve és a gép száma a berendezésen van feltüntetve.

magyar

Waiblingen, 2016.10.28.

ANDREAS STIHL AG & Co. KG

nevében

Thomas Elsner

Thomas Elsner

Termék- és szolgáltatás menedzser

CE

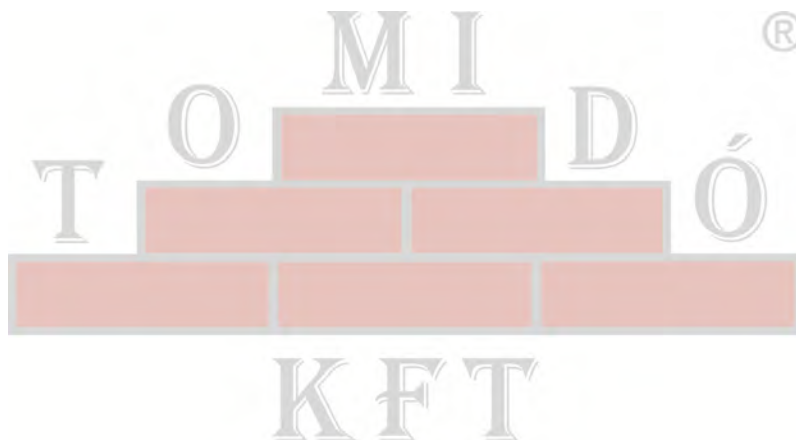

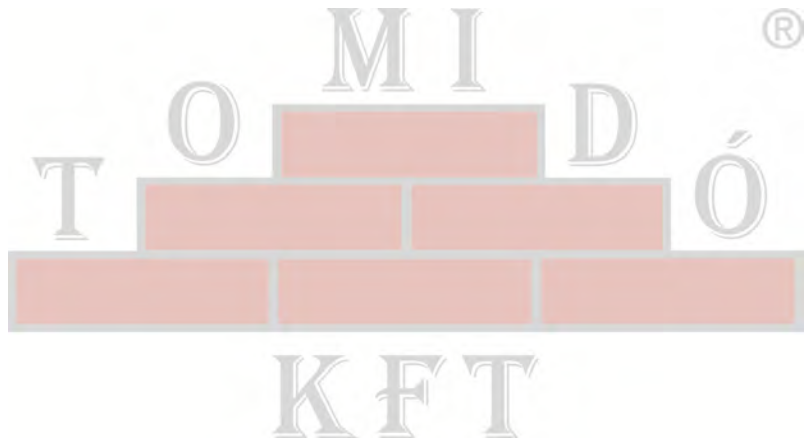

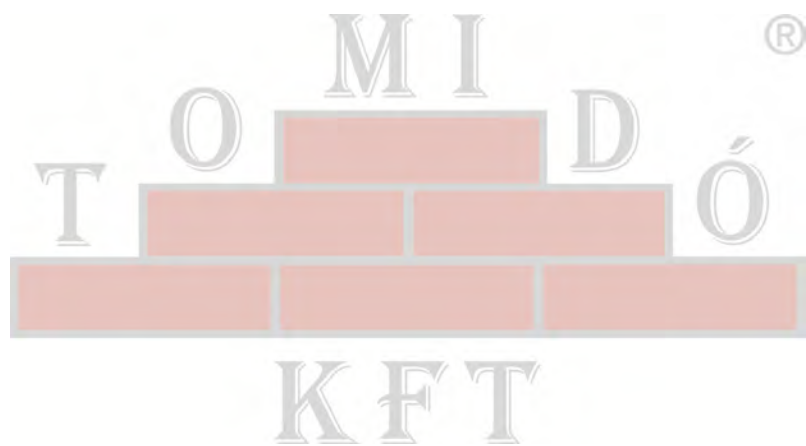

T O M I D Ó[®]
K F T

The logo consists of a stylized brick wall. The top row has three bricks, with the letters 'T', 'O', and 'Ó' positioned above them. The second row has two bricks, with 'M' and 'I' positioned above them. The third row has three bricks. The letters 'D' and 'Ó' are positioned above the second and third bricks of the second row, respectively. The letters 'K', 'F', and 'T' are positioned below the third row of bricks. A registered trademark symbol (®) is located to the right of the top row of bricks.

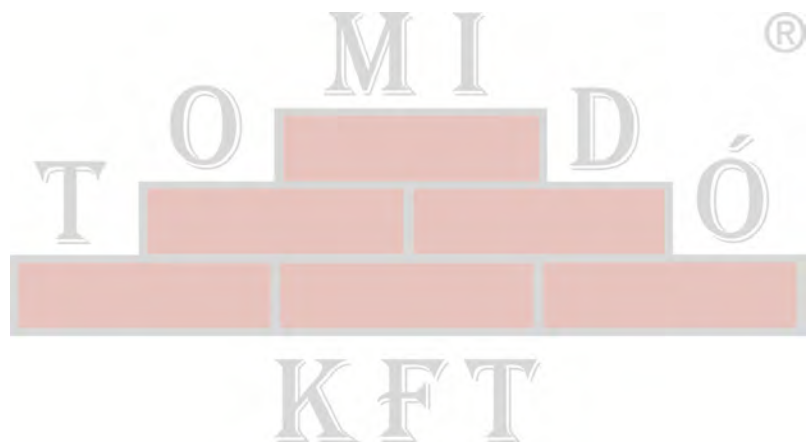

0458-441-1121-B

ungarisch



www.stihl.com



0458-441-1121-B